

No. GS

剛彩ビット



ベッセルオリジナルの新素材ダイハード鋼は特殊な合金で、より強くしてしなやかな特性をビットに付加することができました。

硬度と靱性を兼ね備えた折れにくいビット材として「なかなか死なない=ダイハード」鋼と命名しました。

ダイハード鋼[※]

※ダイハード鋼は、材料特性を十分に活かせるアイテム・サイズに使用しています。

- 素材は、多くのアイテムで最高硬度HRC62を誇るダイハード鋼を使用しています。折れにくい、曲がりにくいのももちろんのこと、トルクを正確に確実に伝えられるので、しっかりとネジを締めることができます。

ねじり試験機による比較試験

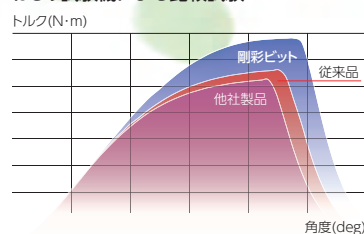

打ち込み試験

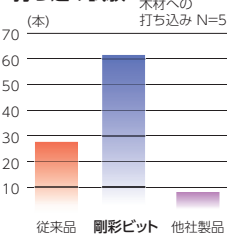

- 精緻な刃先加工で高い嵌合性を実現しました。

刃先部分にはメッキや塗装がつかないため、十字ネジは食いつきが良く様々なネジにフィットします。

比較資料 刃先3D(+0)

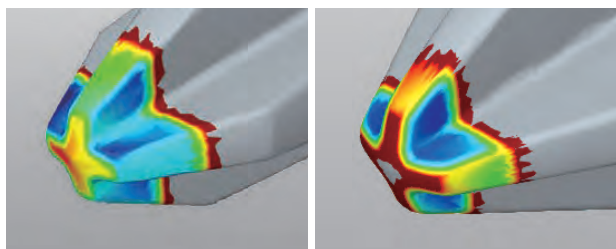

ビスに近い



剛彩ビット

ビスから離れている

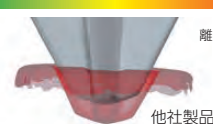

他社製品

No. GS14

両頭 剛彩ビット

サイズ別にわかりやすく色分け。強さとねばりがあるダイハード鋼を採用。



※写真はイメージです。

HAND TOOLS

BITS & SOCKETS

ELECTRIC TOOLS

AIR TOOLS

STATIC SOLUTIONS

No. GS14 両頭 剛彩ビット NEW

- サイズ別にわかりやすく色分け。
- 強さとねばりがあるダイハード鋼を採用。

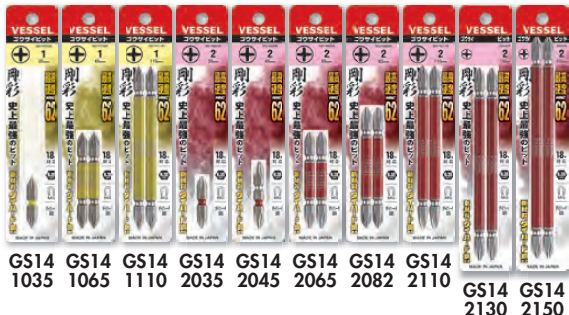

GS14 1035 GS14 1065 GS14 1110 GS14 2035 GS14 2045 GS14 2065 GS14 2082 GS14 2110 GS14 2130 GS14 2150

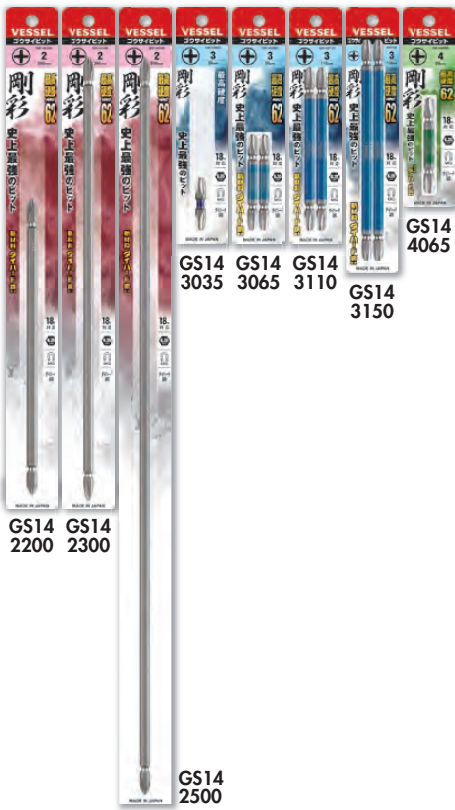

GS14 3035 GS14 3065 GS14 3110 GS14 4065 GS14 2500 GS14 2200 GS14 2300

品番No.	セット内容	台紙サイズ (mm)	JAN (4907587)
GS141035	⊕1× 35 1本	160×35×8	336019
GS141065	⊕1× 65 2本	160×35×8	336026
GS141110	⊕1×110 2本	160×35×8	336033
GS142035	⊕2× 35 1本	160×35×8	336040
GS142045	⊕2× 45 1本	160×35×8	336057
GS142065	⊕2× 65 2本	160×35×8	336064
GS142082	⊕2× 82 2本	160×35×8	336071
GS142110	⊕2×110 2本	160×35×8	336088
GS142130	⊕2×130 2本	180×35×8	336095
GS142150	⊕2×150 2本	180×35×8	336101
GS142200	⊕2×200 1本	340×35×8	336118
GS142300	⊕2×300 1本	340×35×8	336125
GS142500	⊕2×500 1本	540×35×8	336132
GS143035	⊕3× 35 1本	160×35×8	336149
GS143065	⊕3× 65 2本	160×35×8	336156
GS143110	⊕3×110 2本	160×35×8	336163
GS143150	⊕3×150 2本	180×35×8	336170
GS144065	⊕4× 65 1本	135×35×8	336194

※表組内の色はビットカラーです。

内装:10セット

No. GS5P 両頭 剛彩ビット 5本組 NEW



品番No.	セット内容	台紙サイズ (mm)	JAN (4907587)
GS5P2065	⊕2× 65 5本	160×70×8	336521
GS5P2082	⊕2× 82 5本	160×70×8	336538
GS5P2110	⊕2×110 5本	160×70×8	336545
GS5P2130	⊕2×130 5本	180×70×8	336552
GS5P2150	⊕2×150 5本	180×70×8	336569

※表組内の色はビットカラーです。

内装:10セット

No. GS14 両頭コンビ 剛彩ビット NEW

- 2サイズを一本のビットに組み込みました。



GS14 1211 GS14 2311 GS14 5665 GS14 5611 GS14 1565 GS14 1511 GS14 2665 GS14 2611 GS14 2615 GS14 2620

品番No.	セット内容	台紙サイズ (mm)	JAN (4907587)
GS141211	⊕1/⊕2×110 2本	160×35×8	336200
GS142311	⊕2/⊕3×110 2本	160×35×8	336187
GS145665	⊖5/⊖6× 65 2本	160×35×8	336507
GS145611	⊖5/⊖6×110 2本	160×35×8	336514
GS141565	⊕1/⊖5× 65 2本	160×35×8	336217
GS141511	⊕1/⊖5×110 2本	160×35×8	336224
GS142665	⊕2/⊖6× 65 2本	160×35×8	336231
GS142611	⊕2/⊖6×110 2本	160×35×8	336248
GS142615	⊕2/⊖6×150 2本	180×35×8	336255
GS142620	⊕2/⊖6×200 1本	340×35×8	336262

※表組内の色はビットカラーです。

内装:10セット

No. GSPZ 両頭ポジドライブ 剛彩ビット NEW

- ポジドライブ専用のビット。
- カムアウトを防止する刃先形状。



GSPZ 1110 GSPZ 2110 GSPZ 3110

品番No.	内容	台紙サイズ (mm)	JAN (4907587)
GSPZ1110	PZ1×110 1本	160×35×8	336644
GSPZ2110	PZ2×110 1本	160×35×8	336651
GSPZ3110	PZ3×110 1本	160×35×8	336668

※表組内の色はビットカラーです。

内装:10セット

No. GS5P 両頭スクエア 剛彩ビット 5本組 NEW



GS5P-42 GS5P-44

品番No.	セット内容	台紙サイズ (mm)	JAN (4907587)
GS5P-42	SQ3× 65 5本	160×70×8	337344
GS5P-44	SQ3×110 5本	160×70×8	337351

※表組内の色はビットカラーです。

内装:10セット

No. GS14SQ 両頭スクエア 剛彩ビット NEW

- サッシや耐震金物に多く使われる四角ねじ用のビット。

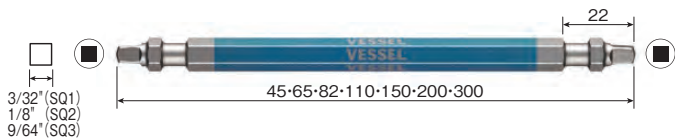

3/32" (SQ1)
1/8" (SQ2)
9/64" (SQ3)

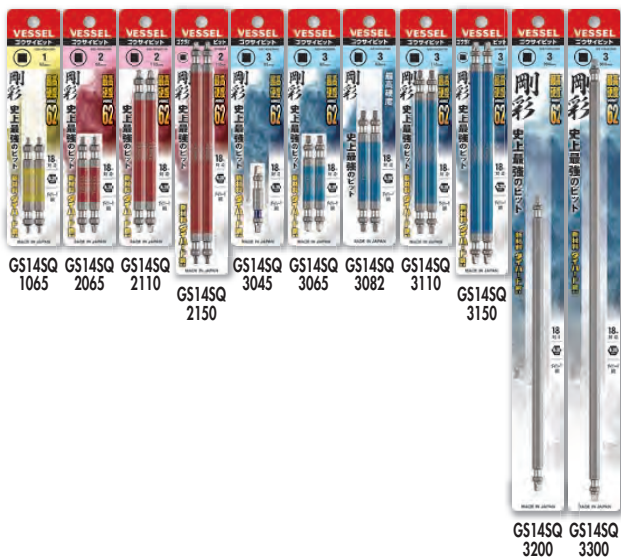

品番No.	セット内容	台紙サイズ (mm)	JAN (4907587)
GS14SQ1065	SQ1× 65 2本	160×35×8	337238
GS14SQ2065	SQ2× 65 2本	160×35×8	337245
GS14SQ2110	SQ2×110 2本	160×35×8	337252
GS14SQ2150	SQ2×150 2本	180×35×8	337269
GS14SQ3045	SQ3× 45 1本	160×35×8	337276
GS14SQ3065	SQ3× 65 2本	160×35×8	337283
GS14SQ3082	SQ3× 82 2本	160×35×8	337290
GS14SQ3110	SQ3×110 2本	160×35×8	337306
GS14SQ3150	SQ3×150 2本	180×35×8	337313
GS14SQ3200	SQ3×200 1本	340×35×8	337320
GS14SQ3300	SQ3×300 1本	340×35×8	337337

※表組内の色はビットカラーです。

内装:10セット

No. GS16 片頭 剛彩ビット NEW

- 狭い箇所での作業に便利な細軸タイプ。

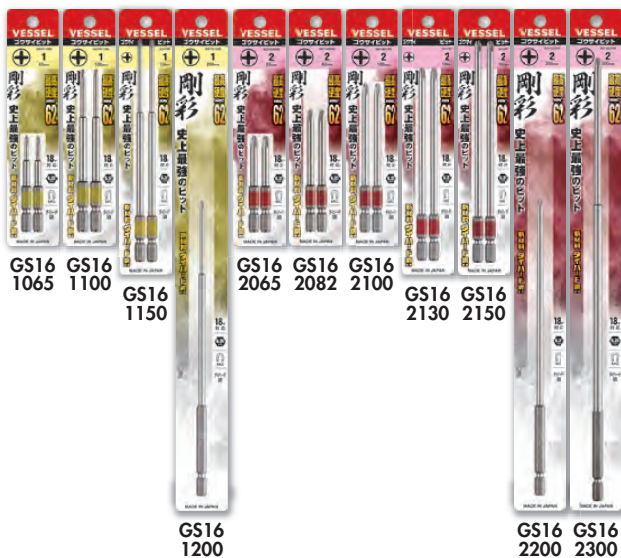
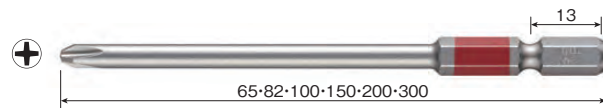

品番No.	セット内容	台紙サイズ (mm)	JAN (4907587)
GS161065	⊕1 × 65 2本	160×35×8	336323
GS161100	⊕1 ×100 2本	160×35×8	336330
GS161150	⊕1 ×150 2本	180×35×8	336347
GS161200	⊕1 ×200 1本	340×35×8	336354
GS162065	⊕2 × 65 2本	160×35×8	336361
GS162082	⊕2 × 82 2本	160×35×8	336378
GS162100	⊕2 ×100 2本	160×35×8	336385
GS162130	⊕2 ×130 2本	180×35×8	336392
GS162150	⊕2 ×150 2本	180×35×8	336408
GS162200	⊕2 ×200 1本	340×35×8	336415
GS162300	⊕2 ×300 1本	340×35×8	336422

※表組内の色はビットカラーです。

内装:10セット

HAND TOOLS

BITS & SOCKETS

ELECTRIC TOOLS

AIR TOOLS

STATIC SOLUTIONS

No. GS16 片頭 剛彩ビット (精密タイプ) NEW



GS16 GS16 GS16 GS16 GS16
00065 00100 0065 0082 0100

品番No.	セット内容	台紙サイズ (mm)	JAN (4907587)
GS1600065	Φ00×65 2本	160×35×8	336279
GS1600100	Φ00×100 2本	160×35×8	336286
GS160065	Φ0×65 2本	160×35×8	336293
GS160082	Φ0×82 2本	160×35×8	336309
GS160100	Φ0×100 2本	160×35×8	336316

※表組内の色はビットカラーです。 内装:10セット

No. GS16PL 片頭 剛彩ビット (マイナス) NEW

●マイナスネジ用のビット。



Φ8を除く



GS16 GS16 GS16 GS16 GS16 GS16 GS16
PL18 PL25 PL30 PL40 PL50 PL60 PL80

品番No.	セット内容	台紙サイズ (mm)	JAN (4907587)
GS16PL18	Φ1.8×65 2本	135×35×8	336439
GS16PL25	Φ2.5×65 2本	135×35×8	336446
GS16PL30	Φ3×65 2本	135×35×8	336453
GS16PL40	Φ4×65 2本	135×35×8	336460
GS16PL50	Φ5×65 2本	135×35×8	336477
GS16PL60	Φ6×65 2本	135×35×8	336484
GS16PL80	Φ8×65 1本	135×35×15	336491

※表組み内の色はビットカラーです。 内装:10セット

No. GS5P 片頭 剛彩ビット 5本組 NEW



GS5P2065D GS5P2100D
GS5P2130D GS5P2150D

品番No.	セット内容	台紙サイズ (mm)	JAN (4907587)
GS5P2065D	Φ2×65 5本	160×70×8	336576
GS5P2100D	Φ2×100 5本	160×70×8	336583
GS5P2130D	Φ2×130 5本	180×70×8	336590
GS5P2150D	Φ2×150 5本	180×70×8	336606

※表組内の色はビットカラーです。 内装:10セット

No. GS5P 剛彩ビット 5本組 (アソート) NEW



GS5P-03 Φ3,Φ4を除く

GS5P-01 GS5P-02 GS5P-03

品番No.	セット内容	台紙サイズ (mm)	JAN (4907587)
GS5P-01	両頭 Φ2/Φ6×65 1本	160×70×8	336637
	両頭 Φ2×110 1本		
	両頭 Φ3×65 1本		
	片頭 Φ1×65 1本		
GS5P-02	片頭 Φ2×100 1本	160×70×8	336620
	両頭 Φ1×65 1本		
	両頭 Φ2×65 1本		
	両頭 Φ2×110 2本		
GS5P-03	両頭 Φ3×65 1本	160×70×8	336613
	片頭 Φ00×65 1本		
	片頭 Φ0×65 1本		
	片頭 Φ1×65 1本		

※表組内の色はビットカラーです。 内装:10セット

No. GSH 片頭ヘックス 剛彩ビット NEW

●六角穴付きボルト、六角穴付き止めネジ用のビット。

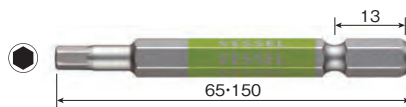

対辺8以上を除く



GS16 GS16 GS16 GS16 GS16 GS16 GS16 GS16 GS16 GS16 GS16 GS16
GSH GSH GSH GSH GSH GSH GSH GSH GSH GSH GSH GSH
015S 020S 025S 030S 040S 050S 060S 080S 100S 120S 140S 170S

品番No.	内容	台紙サイズ (mm)	JAN (4907587)
GSH015S	対辺1.5×65 1本	135×35×8	336675
GSH020S	対辺2×65 1本	135×35×8	336682
GSH025S	対辺2.5×65 1本	135×35×8	336699
GSH030S	対辺3×65 1本	135×35×8	336705
GSH040S	対辺4×65 1本	135×35×8	336712
GSH050S	対辺5×65 1本	135×35×8	336729
GSH060S	対辺6×65 1本	135×35×8	336736
GSH080S	対辺8×65 1本	135×35×10	336743
GSH100S	対辺10×65 1本	135×35×22	336750
GSH120S	対辺12×65 1本	135×35×22	336767
GSH140S	対辺14×65 1本	135×35×22	336774
GSH170S	対辺17×65 1本	135×35×22	336781

※表組内の色はビットカラーです。 内装:10セット

(GSH100S, GSH120S, GSH140S, GSH170Sは内装:5セット)

No. GSH 片頭ヘックス 剛彩ビット(ロングタイプ) NEW

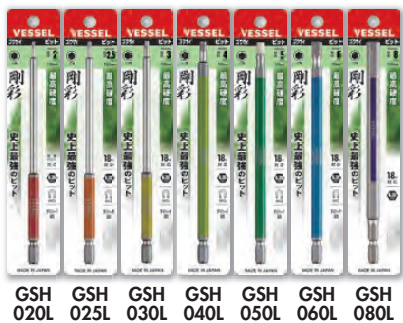

品番No.	内容	台紙サイズ (mm)	JAN (4907587)
GSH020L	対辺2 ×150 1本	180×35× 8	336804
GSH025L	対辺2.5×150 1本	180×35× 8	336811
GSH030L	対辺3 ×150 1本	180×35× 8	336828
GSH040L	対辺4 ×150 1本	180×35× 8	336835
GSH050L	対辺5 ×150 1本	180×35× 8	336842
GSH060L	対辺6 ×150 1本	180×35× 8	336859
GSH080L	対辺8 ×150 1本	180×35×15	336866

※表組内の色はビットカラーです。

内装:10セット

No. GS5P 片頭ヘックス 剛彩ビット 5本組(アソート) NEW



品番No.	セット内容	台紙サイズ (mm)	JAN (4907587)
GS5P-31	対辺2.5× 65 1本	160×70×8	336798
	対辺3 × 65 1本		
	対辺4 × 65 1本		
	対辺5 × 65 1本		
	対辺6 × 65 1本		
GS5P-32	対辺2.5×150 1本	180×70×8	336873
	対辺3 ×150 1本		
	対辺4 ×150 1本		
	対辺5 ×150 1本		
	対辺6 ×150 1本		

※表組内の色はビットカラーです。

内装:10セット

No. GSVT 片頭トルクス 剛彩ビット NEW

- TORXネジ専用のビット。
- トルクスライセンスにもとづき製造しているため、あらゆるトルクスネジに対応。
- タンパーブルーフェジ(いじり止め付きネジ)に対応。(T4・T5を除く)

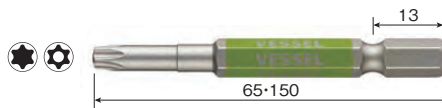

GSVT 04S GSVT 05S GSVT 06SH GSVT 08SH GSVT 10SH GSVT 15SH GSVT 20SH GSVT 25SH GSVT 27SH GSVT 30SH GSVT 40SH

品番No.	内容	台紙サイズ (mm)	JAN (4907587)
GSVT04S	T4 × 65 1本	135×35×8	337030
GSVT05S	T5 × 65 1本	135×35×8	337047
GSVT06SH	T6H × 65 1本	135×35×8	337054
GSVT08SH	T8H × 65 1本	135×35×8	337061
GSVT10SH	T10H× 65 1本	135×35×8	337078
GSVT15SH	T15H× 65 1本	135×35×8	337085
GSVT20SH	T20H× 65 1本	135×35×8	337092
GSVT25SH	T25H× 65 1本	135×35×8	337108
GSVT27SH	T27H× 65 1本	135×35×8	337115
GSVT30SH	T30H× 65 1本	135×35×8	337122
GSVT40SH	T40H× 65 1本	135×35×8	337139

※表組内の色はビットカラーです。

内装:10セット

No. GSVT 片頭トルクス 剛彩ビット(ロングタイプ) NEW



GSVT 10LH GSVT 15LH GSVT 20LH GSVT 25LH GSVT 27LH GSVT 30LH GSVT 40LH

品番No.	内容	台紙サイズ (mm)	JAN (4907587)
GSVT10LH	T10H×150 1本	180×35×8	337153
GSVT15LH	T15H×150 1本	180×35×8	337160
GSVT20LH	T20H×150 1本	180×35×8	337177
GSVT25LH	T25H×150 1本	180×35×8	337184
GSVT27LH	T27H×150 1本	180×35×8	337191
GSVT30LH	T30H×150 1本	180×35×8	337207
GSVT40LH	T40H×150 1本	180×35×8	337214

※表組内の色はビットカラーです。

内装:10セット

TORX® およびトルクス® は、米国アキュメントインテックチュアル・プロパティス LLCの登録商標です。ベッセルは米国アキュメントインテックチュアル・プロパティス LLCの正式ライセンスです。

HAND TOOLS

BITS & SOCKETS

ELECTRIC TOOLS

AIR TOOLS

STATIC SOLUTIONS

No. GS5P 片頭トルクス 剛彩ビット 5本組(アソート) **NEW**



品番No.	セット内容	台紙サイズ (mm)	JAN (4907587)
GS5P-33	T10H× 65 1本	160×70×8	337146
	T15H× 65 1本		
	T20H× 65 1本		
	T25H× 65 1本		
	T30H× 65 1本		
GS5P-34	T10H×150 1本	180×70×8	337221
	T15H×150 1本		
	T20H×150 1本		
	T25H×150 1本		
	T30H×150 1本		

※表組内の色はビットカラーです。 内装:10セット

No. GSBP 片頭ボールポイント 剛彩ビット(ロングタイプ) **NEW**



品番No.	内容	台紙サイズ (mm)	JAN (4907587)
GSBP030L	対辺3 ×150 1本	180×35× 8	336972
GSBP040L	対辺4 ×150 1本	180×35× 8	336989
GSBP050L	対辺5 ×150 1本	180×35× 8	336996
GSBP060L	対辺6 ×150 1本	180×35× 8	337009
GSBP080L	対辺8 ×150 1本	180×35×15	337016

※表組内の色はビットカラーです。 内装:10セット

No. GSBP 片頭ボールポイント 剛彩ビット **NEW**

- 六角穴付きボルト、六角穴付き止めネジ用のビット。
- 先端はボールポイント形状で傾き角度は26°狭く限られた場所での使用に最適。

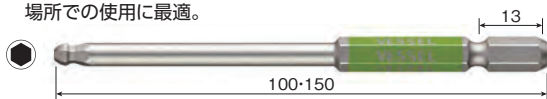

対辺10を
を除く 対辺8、
対辺10を
を除く



GSBP 020S GSBP 025S GSBP 030S GSBP 040S GSBP 050S GSBP 060S GSBP 080S GSBP 100S

品番No.	内容	台紙サイズ (mm)	JAN (4907587)
GSBP020S	対辺2 ×100 1本	160×35× 8	336880
GSBP025S	対辺2.5×100 1本	160×35× 8	336897
GSBP030S	対辺3 ×100 1本	160×35× 8	336903
GSBP040S	対辺4 ×100 1本	160×35× 8	336910
GSBP050S	対辺5 ×100 1本	160×35× 8	336927
GSBP060S	対辺6 ×100 1本	160×35× 8	336934
GSBP080S	対辺8 ×100 1本	160×35×15	336941
GSBP100S	対辺10×100 1本	160×35×22	336958

※表組内の色はビットカラーです。 内装:10セット

No. GS5P 片頭ボールポイント 剛彩ビット 5本組(アソート) **NEW**



品番No.	セット内容	台紙サイズ (mm)	JAN (4907587)
GS5P-35	対辺3 ×100 1本	160×70×15	336965
	対辺4 ×100 1本		
	対辺5 ×100 1本		
	対辺6 ×100 1本		
	対辺8 ×100 1本		
GS5P-36	対辺3 ×150 1本	180×70×15	337023
	対辺4 ×150 1本		
	対辺5 ×150 1本		
	対辺6 ×150 1本		

※表組内の色はビットカラーです。 内装:10セット

HAND TOOLS

BITS & SOCKETS

ELECTRIC TOOLS

AIR TOOLS

STATIC SOLUTIONS

No. MX14 両頭マグナムビット 2本組 PAT.

- リブ付刃先+トーションで高寿命。
- プラパネによりビットの取出しが容易。

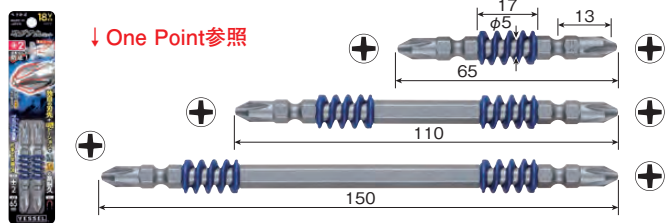

品番No.	セット内容	熱処理区分	台紙サイズ (mm)	JAN (4907587)
MX142065	Φ2×φ5× 65 2本	H	160×35×8	348210
MX142110	Φ2×φ5×110 2本	H	160×35×8	348234
MX142150	Φ2×φ5×150 2本	H	210×35×8	348241

内装:10セット

No. RT 真トーションビット 2本組

- 刃先が見やすい先細仕上げ。
- 重作業用に適した強靱刃先とトーション効果。
- チャックを痛めない Ultra Hex 形状。

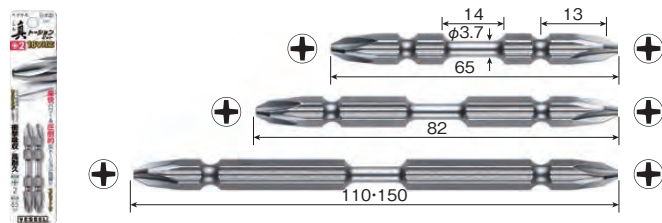

品番No.	セット内容	熱処理区分	台紙サイズ (mm)	JAN (4907587)
RT142065	Φ2×φ3.7× 65 2本	X	160×35×8	348142
RT142082	Φ2×φ3.7× 82 2本	X	160×35×8	348159
RT142110	Φ2×φ3.7×110 2本	X	160×35×8	348166
RT142150	Φ2×φ3.7×150 2本	X	210×35×8	348173

内装:10セット

No. MX5P 両頭マグナムビット 5本組 PAT.



MX5P2065 MX5P2110

品番No.	セット内容	熱処理区分	台紙サイズ (mm)	JAN (4907587)
MX5P2065	Φ2×φ5× 65 5本	H	160×70×8	348296
MX5P2110	Φ2×φ5×110 5本	H	160×70×8	348302

内装:10セット

No. RT5P 真トーションビット 5本組



RT5P2065 RT5P2082 RT5P2110

品番No.	セット内容	熱処理区分	台紙サイズ (mm)	JAN (4907587)
RT5P2065	Φ2×φ3.7× 65 5本	X	160×70×8	348180
RT5P2082	Φ2×φ3.7× 82 5本	X	160×70×8	348197
RT5P2110	Φ2×φ3.7×110 5本	X	160×70×8	348203

内装:10セット

No. MX16 段付マグナムビット 2本組 PAT.

- リブ付刃先+トーションで高寿命。
- プラパネによりビットの取出しが容易。

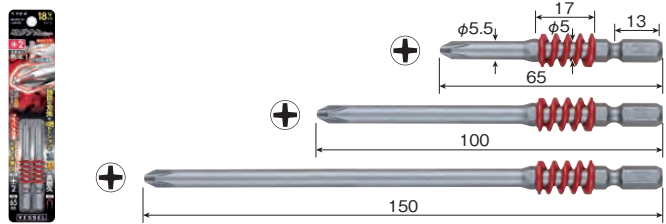

品番No.	セット内容	熱処理区分	台紙サイズ (mm)	JAN (4907587)
MX162065	Φ2×φ5× 65 2本	H	160×35×8	348258
MX162100	Φ2×φ5×100 2本	H	160×35×8	348272
MX162150	Φ2×φ5×150 2本	H	210×35×8	348289

内装:10セット

No. RT10P 真トーションビット 10本組



RT10P2065F RT10P2082F RT10P2110F

品番No.	セット内容	熱処理区分	袋サイズ (mm)	JAN (4907587)
RT10P2065F	Φ2×φ3.7× 65 10本	X	143×87×7	320469
RT10P2082F	Φ2×φ3.7× 82 10本	X	143×87×7	320476
RT10P2110F	Φ2×φ3.7×110 10本	X	162×87×7	320483

内装:10セット

No. MX5P 段付マグナムビット 5本組 PAT.



MX5P2065D MX5P2100D

品番No.	セット内容	熱処理区分	台紙サイズ (mm)	JAN (4907587)
MX5P2065D	Φ2×φ5× 65 5本	H	160×70×8	348319
MX5P2100D	Φ2×φ5×100 5本	H	160×70×8	348326

内装:10セット

One point

リブが刃先をガッチリ守る! ねじれに強い!

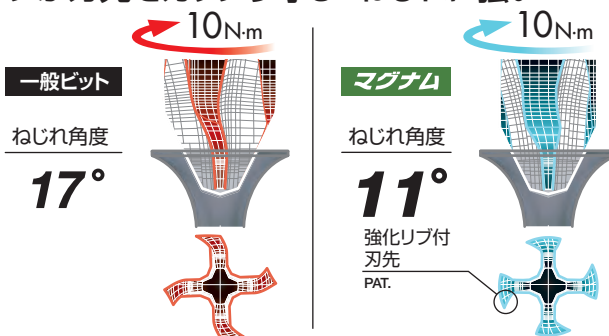

HAND TOOLS

BITS & SOCKETS

ELECTRIC TOOLS

AIR TOOLS

STATIC SOLUTIONS

No. AS スレンダービット 2本組

- 刃先はスリムネジにあった先細仕上げ。
- 木ネジや樹脂タッピンなどのソフトジョイント用。



品番No.	セット内容	熱処理区分	台紙サイズ (mm)	JAN (4907587)
AS141065	⊕1× 65	2本	H 160×35×8	354303
AS142045	⊕2× 45	2本	H 160×35×8	354297
AS142065	⊕2× 65	2本	H 160×35×8	353900
AS142110	⊕2×110	2本	H 160×35×8	353917

内装:10セット

No. BW スレンダービット 5本組



BW-180 BW-181



品番No.	セット内容	熱処理区分	台紙サイズ (mm)	JAN (4907587)
BW-180	⊕2× 65	5本	H 140×70×23	353924
BW-181	⊕2×110	5本	H 140×70×23	353931

ビットホルダー1個付 外装:10セット

No. AS5P スレンダービット 5本組



AS5P1065F AS5P2065F AS5P2110F



品番No.	セット内容	熱処理区分	袋サイズ (mm)	JAN (4907587)
AS5P1065F	⊕1× 65	5本	H 135×50×7	349644
AS5P2065F	⊕2× 65	5本	H 135×50×7	349651
AS5P2110F	⊕2×110	5本	H 160×50×7	349668

内装:10セット

No. AS20P スレンダービット 20本組



AS20P2065F AS20P2110F



品番No.	セット内容	熱処理区分	袋サイズ (mm)	JAN (4907587)
AS20P2065F	⊕2× 65	20本	H 143×87×14	320513
AS20P2110F	⊕2×110	20本	H 162×87×14	320520

内装:5セット

No. AC クッションビット 2本組

- ビットの振れを抑制するクッションリング付き。
- チャックを傷めないUltra Hex形状。

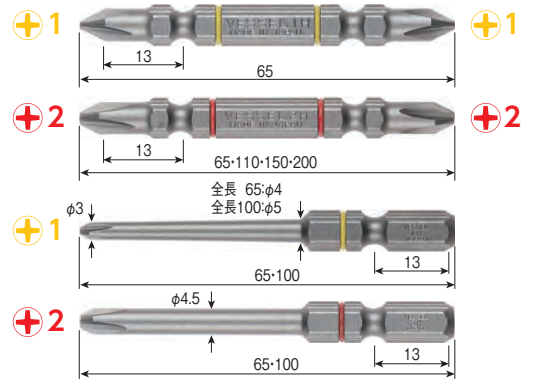

品番No.	セット内容	熱処理区分	台紙サイズ (mm)	JAN (4907587)
AC141065	⊕1× 65	2本	H 160×35×8	357519
AC142065	⊕2× 65	2本	H 160×35×8	357526
AC142110	⊕2×110	2本	H 160×35×8	357533
AC142150	⊕2×150	2本	H 210×35×8	357540
AC142200	⊕2×200	2本	H 260×35×8	357557
AC161065	⊕1×φ4 × 65	2本	H 160×35×8	357564
AC161100	⊕1×φ5 ×100	2本	H 160×35×8	357571
AC162065	⊕2×φ4.5× 65	2本	H 160×35×8	357588
AC162100	⊕2×φ4.5×100	2本	H 160×35×8	357595

※表組み内の色はリングカラーです。

内装:10セット

One point

ビットの選定

- 刃先の違いによる選定

	<p>スタンダード AX</p> <p>穴深さが異なった市場のほとんどのネジに対応できる先端形状のビット</p>
	<p>スレンダー AS</p> <p>先細加工で小さいネジ頭が見やすく、ビットをすばやく確実にネジ穴に差し込むことができる</p>
	<p>ギザ AZ</p> <p>刃先のギザ部によって、十字ネジ特有のビットの浮き上がり(カムアウト)を防止</p>
	<p>ジョーズフィット JA</p> <p>刃先の溝につけた鋭利な突起がネジ穴にガッチリくいつき、ネジ倒れがなく、確実な作業ができる</p>

No. AX 高硬度ビット 2本組

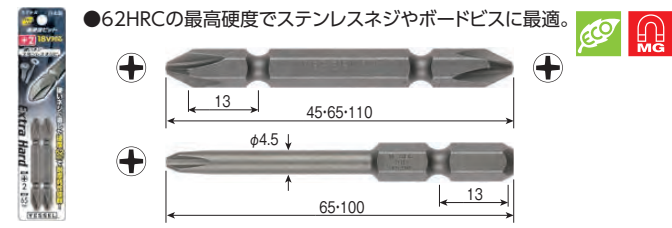

品番No.	セット内容	熱処理区分	台紙サイズ (mm)	JAN (4907587)
AX142045	Φ2× 45 2本	X	160×35×8	354808
AX142065	Φ2× 65 2本	X	160×35×8	354815
AX142110	Φ2×110 2本	X	160×35×8	354822
AX162065	Φ2×φ4.5× 65 2本	X	160×35×8	354839
AX162100	Φ2×φ4.5×100 2本	X	160×35×8	354846

内装:10セット

No. BW 高硬度ビット 5本組



品番No.	セット内容	熱処理区分	台紙サイズ (mm)	JAN (4907587)
BW-36	Φ2× 65 5本	X	140×70×23	356581
BW-37	Φ2×110 5本	X	140×70×23	356598
BW-38	Φ2×φ4.5× 65 5本	X	140×70×23	356604
BW-39	Φ2×φ4.5×100 5本	X	140×70×23	356611

ビットホルダー1個付 外装:10セット

No. JA ジョーズビット 2本組

PAT.

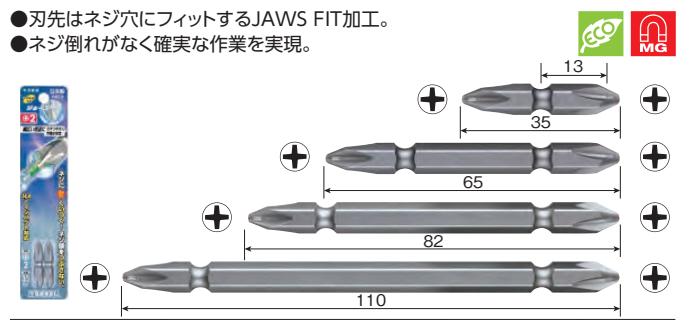

品番No.	セット内容	熱処理区分	台紙サイズ (mm)	JAN (4907587)
JA142035	Φ2× 35 2本	H	160×35×8	357380
JA142065	Φ2× 65 2本	H	160×35×8	357397
JA142082	Φ2× 82 2本	H	160×35×8	357403
JA142110	Φ2×110 2本	H	160×35×8	357410

内装:10セット

No. JA5P ジョーズビット 5本組

PAT.



品番No.	セット内容	熱処理区分	台紙サイズ (mm)	JAN (4907587)
JA5P2065	Φ2× 65 5本	H	160×70×8	357458
JA5P2082	Φ2× 82 5本	H	160×70×8	357465
JA5P2110	Φ2×110 5本	H	160×70×8	357472

内装:10セット

No. AZ ギザビット 2本組

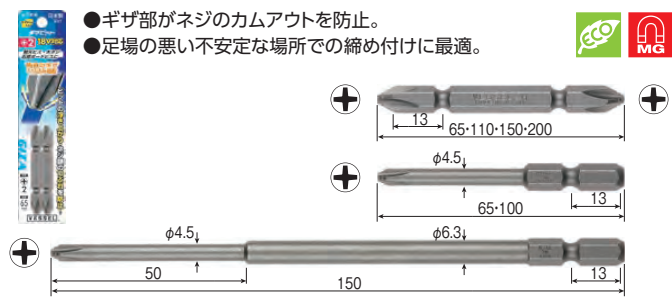

品番No.	セット内容	熱処理区分	台紙サイズ (mm)	JAN (4907587)
AZ142065	Φ2× 65 2本	H	160×35×8	353122
AZ142110	Φ2×110 2本	H	160×35×8	353139
AZ142150	Φ2×150 2本	H	210×35×8	353146
AZ142200	Φ2×200 2本	H	260×35×8	353153
AZ162065	Φ2×φ4.5× 65 2本	H	160×35×8	353160
AZ162100	Φ2×φ4.5×100 2本	H	160×35×8	353177
AZ162150	Φ2×φ4.5×φ6.3×150 2本	H	210×35×8	353184

内装:10セット

No. A14H タッピングビット 2本組



品番No.	セット内容	熱処理区分	台紙サイズ (mm)	JAN (4907587)
A14H2065	Φ2× 65 2本	H	160×35×8	354310
A14H2110	Φ2×110 2本	H	160×35×8	354327

内装:10セット

HAND TOOLS

BITS & SOCKETS

ELECTRIC TOOLS

AIR TOOLS

STATIC SOLUTIONS

No. IR14 両頭彩ビット 2本組

- サイズによって色分けされたカラフルビット。
- 防錆力にすぐれたカラーコーティング。

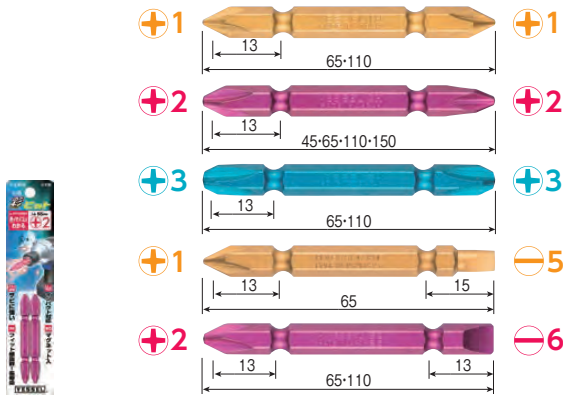

品番No.	セット内容	熱処理区分	台紙サイズ (mm)	JAN (4907587)
IR141045	⊕1×45 2本	H	160×35×8	349538
IR141065	⊕1×65 2本	H	160×35×8	348609
IR141110	⊕1×110 2本	H	160×35×8	348616
IR142045	⊕2×45 2本	H	160×35×8	348623
IR142065	⊕2×65 2本	H	160×35×8	348630
IR142082	⊕2×82 2本	H	160×35×8	349545
IR142110	⊕2×110 2本	H	160×35×8	348647
IR142150	⊕2×150 2本	H	210×35×8	348654
IR143045	⊕3×45 2本	H	160×35×8	349569
IR143065	⊕3×65 2本	H	160×35×8	348685
IR143110	⊕3×110 2本	H	160×35×8	348692
IR143150	⊕3×150 2本	H	210×35×8	349576
IR141565	⊕1/⊖5×65 2本	H	160×35×8	348708
IR142665	⊕2/⊖6×65 2本	H	160×35×8	348715
IR142611	⊕2/⊖6×110 2本	H	160×35×8	348722
IR142615	⊕2/⊖6×150 2本	H	210×35×8	349583

※表組み内の色はビットカラーです。

内装:10セット

No. IR5P 両頭彩ビット 5本組



IR5P2065F

IR5P3065F

IR5P2110F



品番No.	セット内容	熱処理区分	袋サイズ (mm)	JAN (4907587)
IR5P2065F	⊕2×65 5本	H	135×50×7	349590
IR5P2110F	⊕2×110 5本	H	160×50×7	349606
IR5P3065F	⊕3×65 5本	H	135×50×7	349613

※表組み内の色はビットカラーです。

内装:10セット

No. IR16 段付彩ビット 2本組

- サイズによって色分けされたカラフルビット。
- 防錆力にすぐれたカラーコーティング。

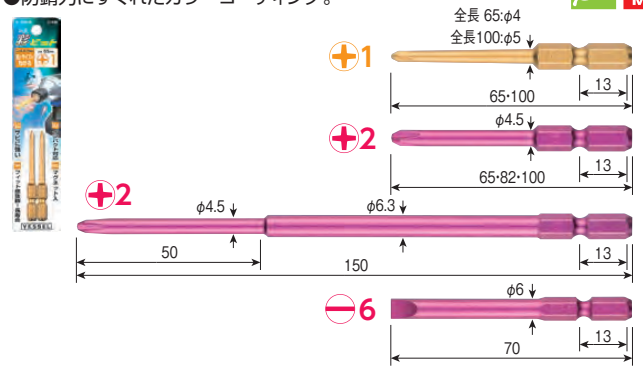

品番No.	セット内容	熱処理区分	台紙サイズ (mm)	JAN (4907587)
IR161065	⊕1×φ4 × 65 2本	H	160×35×8	348746
IR161100	⊕1×φ5 × 100 2本	H	160×35×8	348753
IR162065	⊕2×φ4.5× 65 2本	H	160×35×8	348760
IR162082	⊕2×φ4.5× 82 2本	H	160×35×8	348777
IR162100	⊕2×φ4.5×100 2本	H	160×35×8	348784
IR162150	⊕2×φ4.5×φ6.3×150 2本	H	210×35×8	348791
IR166070	⊖6×φ6 × 70 2本	H	160×35×8	348739

※表組み内の色はビットカラーです。

内装:10セット

No. IR5P 段付彩ビット 5本組



IR5P1065DF

IR5P2100DF



品番No.	セット内容	熱処理区分	袋サイズ (mm)	JAN (4907587)
IR5P1065DF	⊕1×φ4 × 65 5本	H	135×50×7	349620
IR5P2100DF	⊕2×φ4.5×100 5本	H	160×50×7	349637

※表組み内の色はビットカラーです。

内装:10セット

No. IR5P 彩ビット 5本組

- サイズによって色分けされたカラフルビット。
- 防錆力にすぐれたカラーコーティング。



IR5P01

IR5P02

品番No.	セット内容	熱処理区分	台紙サイズ (mm)	JAN (4907587)
IR5P01	⊕1×φ4.0×65, ⊕2×φ4.5×100, ⊕2/⊖6×65, ⊕2×110, ⊕3×65	H	160×70×8	349514
IR5P02	⊕1×65, ⊕2×65 ⊕3×65, ⊕2×110(2本)	H	160×70×8	349521

内装:10セット

No. A14SQ スクエア両頭ビット 2本組

● サッシや耐震金物に多く使われる四角ねじ用のビット。

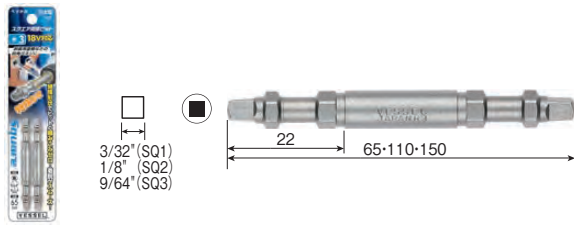

品番No.	セット内容	熱処理区分	台紙サイズ (mm)	JAN (4907587)
A14SQ1065	SQ 1× 65 2本	H	160×35×8	355508
A14SQ2065	SQ 2× 65 2本	H	160×35×8	355379
A14SQ2110	SQ 2×110 2本	H	160×35×8	355393
A14SQ2150	SQ 2×150 2本	H	210×35×8	355515
A14SQ3065	SQ 3× 65 2本	H	160×35×8	355386
A14SQ3110	SQ 3×110 2本	H	160×35×8	355409
A14SQ3150	SQ 3×150 2本	H	210×35×8	355522

内装:10セット

No. A14RSQ スクエア両頭ビット 2本組

● サッシや耐震金物に多く使われる四角ねじ用のビット。

● リングでチャックにはまり込まない。

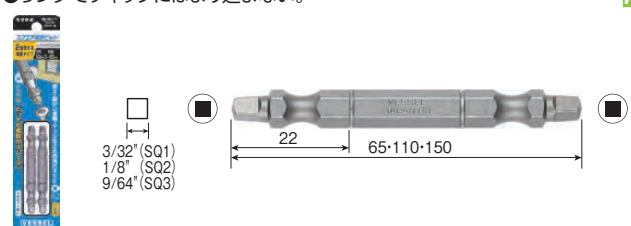

品番No.	セット内容	熱処理区分	台紙サイズ (mm)	JAN (4907587)
A14RSQ1065	SQ 1× 65 2本	H	160×35×8	355584
A14RSQ2110	SQ 2×110 2本	H	160×35×8	355607
A14RSQ2150	SQ 2×150 2本	H	210×35×8	355614
A14RSQ3065	SQ 3× 65 2本	H	160×35×8	355621
A14RSQ3110	SQ 3×110 2本	H	160×35×8	355638

内装:10セット

No. BW スクエア両頭ビット 5本組



品番No.	セット内容	熱処理区分	台紙サイズ (mm)	JAN (4907587)
BW-401	SQ 2× 65 5本	H	140×70×23	355652
BW-403	SQ 2×110 5本	H	140×70×23	355676
BW-407	SQ 2× 65 1本	H	140×70×23	355713
	SQ 3× 65 2本	H		
	SQ 2×110 1本	H		
	SQ 3×110 1本	H		

ビットホルダー1個付 外装:10セット

No. BW スクエア両頭ビット 5本組

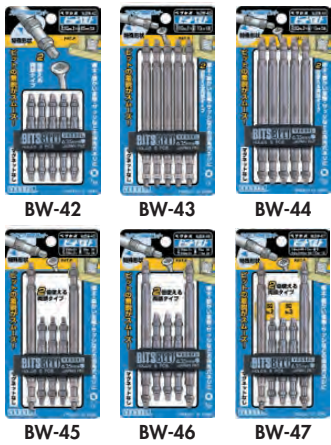

品番No.	セット内容	熱処理区分	台紙サイズ (mm)	JAN (4907587)
BW-42	SQ 3× 65 5本	H	140×70×23	355423
BW-43	SQ 2×110 5本	H	140×70×23	355430
BW-44	SQ 3×110 5本	H	140×70×23	355447
BW-45	SQ 2× 65 3本	H	140×70×23	355454
	SQ 2×110 2本	H		
BW-46	SQ 3× 65 3本	H	140×70×23	355461
	SQ 3×110 2本	H		
BW-47	SQ 2× 65 1本	H	140×70×23	355478
	SQ 3× 65 2本	H		
	SQ 2×110 1本	H		
	SQ 3×110 1本	H		

ビットホルダー1個付 外装:10セット

No. M16SQ スクエアビット 2本組

● サッシや耐震金物に多く使われる四角ねじ用のビットです。

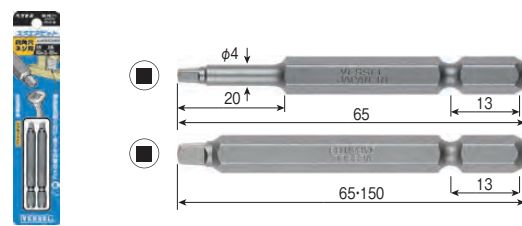

品番No.	セット内容	熱処理区分	台紙サイズ (mm)	JAN (4907587)
M16SQ1065	SQ 1× 65 2本	H	160×35×8	355348
M16SQ2065	SQ 2× 65 2本	H	160×35×8	355355

内装:10セット

No. SM16H ヘックスビット

●機械や設備、自動車やオートバイなどに多く使われる穴付きボルトや止めネジ用。



品番No.	内容	台紙サイズ (mm)	JAN (4907587)
SM16H020	対辺 2 × 65 1本	135×35×8	356352
SM16H025	対辺 2.5 × 65 1本	135×35×8	356369
SM16H030	対辺 3 × 65 1本	135×35×8	356376
SM16H040	対辺 4 × 65 1本	135×35×8	356383
SM16H050	対辺 5 × 65 1本	135×35×8	356390
SM16H060	対辺 6 × 65 1本	135×35×8	356406
SM16H080	対辺 8 × 65 1本	135×35×8	358479

内装:10セット

No. BW ヘックスビット 5本組



BW-31



品番No.	セット内容	台紙サイズ (mm)	JAN (4907587)
BW-31	対辺2.5, 3, 4, 5, 6×65 各1本	140×70×23	356574

ビットホルダー1個付 外装:10セット

No. SMVT トルクスイジリ止ビット

●自動車関係で多く使用されるトルクスネジ用。
●いじり止め目的の丸穴があいている形状。

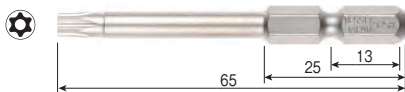

品番No.	内容	台紙サイズ (mm)	JAN (4907587)
SMVT08H	T 8H× 65 1本	135×35×8	356413
SMVT10H	T10H× 65 1本	135×35×8	356420
SMVT15H	T15H× 65 1本	135×35×8	356437
SMVT20H	T20H× 65 1本	135×35×8	356444
SMVT25H	T25H× 65 1本	135×35×8	356451
SMVT27H	T27H× 65 1本	135×35×8	356468
SMVT30H	T30H× 65 1本	135×35×8	356475
SMVT40H	T40H× 65 1本	135×35×8	356482

内装:10セット

TORX® およびトルクス® は、米国アキュメント・インテレクトチュアル・プロパティズ LLCの登録商標です。ベッセルは米国アキュメント・インテレクトチュアル・プロパティズ LLCの正式ライセンスです。

No. SM16BP ボールポイントビット

●機械や設備、自動車やオートバイなどに多く使われる穴付きボルトや止めネジ用。



品番No.	内容	台紙サイズ (mm)	JAN (4907587)
SM16BP40	対辺 4 × 82 1本	160×35×8	358806
SM16BP50	対辺 5 × 82 1本	160×35×8	358813
SM16BP60	対辺 6 × 82 1本	160×35×8	358820

内装:10セット

No. M16 精密小ネジ用ビット 2本組

●狭い箇所のねじ締めに便利な段付形状。



品番No.	セット内容	台紙サイズ (mm)	JAN (4907587)
M160082	Φ0×φ2×φ4.5× 82 2本	160×35×8	358455

内装:10セット

No. GM14 両頭ゴールドビット 2本組



- 片側が折れても反転させて使える。
- 現場で目立つゴールド仕上げ。



品番No.	セット内容	熱処理区分	台紙サイズ (mm)	JAN (4907587)
GM141065	⊕1× 65 2本	H	135×35×8	346100
GM141110	⊕1×110 2本	H	160×35×8	346117
GM142045	⊕2× 45 2本	H	135×35×8	346124
GM142065	⊕2× 65 2本	H	135×35×8	346131
GM142110	⊕2×110 2本	H	160×35×8	346148
GM143065	⊕3× 65 2本	H	135×35×8	346162
GM142150	⊕2×150 2本	H	210×35×8	346155
GM142200	⊕2×200 2本	H	260×35×8	346179
GM143110	⊕3×110 2本	H	160×35×8	355232

内装:10セット

No. GM14 両頭ゴールドビット 1本組

品番No.	内容	熱処理区分	台紙サイズ (mm)	JAN (4907587)
GM142300	⊕2×300 1本	H	340×35×17	346186
GM142500	⊕2×500 1本	H	540×35×17	346193

シルバー仕上げ, Sハンガー仕様 内装:10セット

No. GM14 ⊕⊖両頭ゴールドビット 2本組



- 1本で⊕⊖2役。
- 現場で目立つゴールド仕上げ。



品番No.	セット内容	熱処理区分	台紙サイズ (mm)	JAN (4907587)
GM141565	⊕1/⊖5 × 65 2本	H	135×35×8	346209
GM142665	⊕2/⊖6 × 65 2本	H	135×35×8	346216

内装:10セット

No. BW ゴールドビット 10本組

- 現場で目立つゴールド仕上げ。



品番No.	セット内容	台紙サイズ (mm)	JAN (4907587)
BW-11	両頭ゴールドビット ⊕2× 45 10本	120×85×23	350213
BW-12	両頭ゴールドビット ⊕2× 65 10本	120×85×23	350220
BW-13	両頭ゴールドビット ⊕2×110 10本	150×100×23	350237
BW-15	両頭ゴールドビット ⊕1×65, ⊕2×110, ⊕3×65 各1本 ⊕2×45, ⊕2×65 各2本 ⊕⊖両頭ゴールドビット ⊕2/⊖6×65 1本 段付ゴールドビット 1本 ⊕1×100, ⊕2×100 各1本	150×100×23	350251

ビットホルダー1個付 外装:10セット

No. GD 段付ゴールドビット 2本組



- 狭い箇所のねじ締めに必要な段付形状。



品番No.	セット内容	熱処理区分	台紙サイズ (mm)	JAN (4907587)
GD812082	⊕2×φ5×φ6×82 2本	H	160×35×8	346254

内装:10セット

No. GM16 段付ゴールドビット 2本組

- 狭い箇所のねじ締めに必要な段付形状。

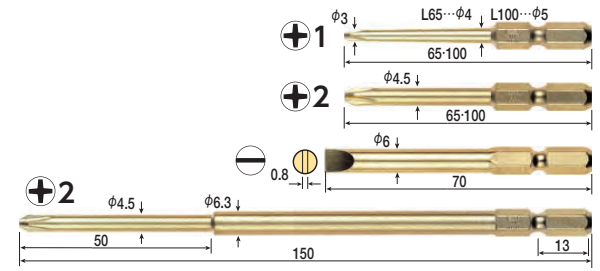

品番No.	セット内容	熱処理区分	台紙サイズ (mm)	JAN (4907587)
GM166070	⊖6×φ6 × 70 2本	G	160×35×8	346308
GM161065	⊕1×φ4 × 65 2本	H	135×35×8	346315
GM161100	⊕1×φ5 × 100 2本	H	160×35×8	346353
GM162065	⊕2×φ4.5× 65 2本	H	135×35×8	346322
GM162100	⊕2×φ4.5×100 2本	H	160×35×8	346339
GM162150	⊕2×φ4.5×φ6.3×150 2本	H	210×35×8	346346

内装:10セット

HAND TOOLS

BITS & SOCKETS

ELECTRIC TOOLS

AIR TOOLS

STATIC SOLUTIONS

No. GSB ゴールドナットセッター (ボールロック式)

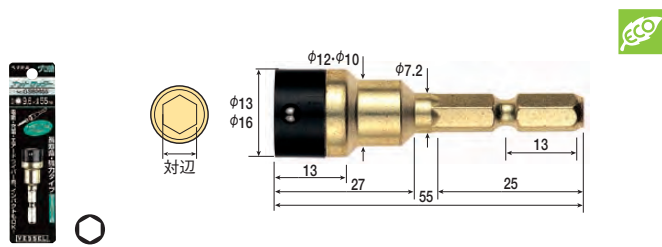

品番No.	内容	台紙サイズ (mm)	JAN (4907587)
GSB8055	対辺 5/16"×55 (5mm用) 1本	135×35	346964
GSB9655	対辺 3/8"×55 (6mm用) 1本	135×35	346971

内装:5セット

No. BW-70 ソケット



品番No.	セット内容	台紙サイズ (mm)	JAN (4907587)
BW-70	対辺 8×60 対辺 10×60 対辺 12×60 対辺 13×60 対辺 14×60 各1本	140×80×23	357755

ビットホルダー1個付 外装:5セット

No. GSAM ゴールドナットセッター (マグネット式)

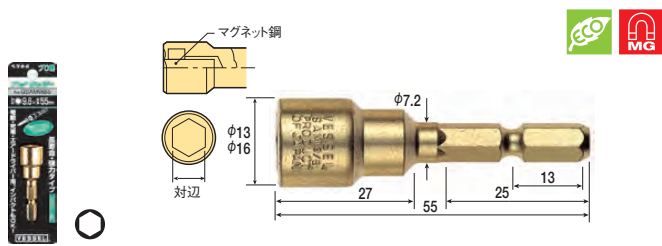

品番No.	内容	台紙サイズ (mm)	JAN (4907587)
GSAM8055	対辺 5/16"×55 (5mm用) 1本	135×35	346902
GSAM9655	対辺 3/8"×55 (6mm用) 1本	135×35	346919

内装:5セット

No. BB ビットベルトホルダー



品番No.	内容	箱サイズ (mm)	JAN (4907587)
BB-5	ビットベルトホルダー 5本用	158×78×28	358684
BB-10	ビットベルトホルダー 10本用	118×98×38	358691

外装:10セット

No. GMA ゴールドビット (パックジッパー入り)

- 保管に便利なジッパー付の袋入りビット。
- 現場で目立つゴールド仕上げ。



品番No.	セット内容	熱処理区分	パックサイズ (mm)	JAN (4907587)
GMA14 ⊕2× 45H	両頭 ⊕2× 45 10本	H	145×80×7	335104
GMA14 ⊕2× 65H	両頭 ⊕2× 65 10本	H	145×80×7	335111
GMA14 ⊕2×110H	両頭 ⊕2×110 10本	H	190×80×7	335128
GMA16 ⊕1×φ3 × 65H	段付 ⊕1×φ3 × 65 10本	H	145×80×7	335135
GMA16 ⊕1×φ3 × 100H	段付 ⊕1×φ3 × 100 10本	H	190×80×7	335142
GMA16 ⊕2×φ4.5× 65H	段付 ⊕2×φ4.5× 65 10本	H	145×80×7	335159
GMA16 ⊕2×φ4.5×100H	段付 ⊕2×φ4.5×100 10本	H	190×80×7	335166

内装:10セット

No. QB-10 クイックキャッチャー

- 片手でビットの交換ができる。
- 滑らかな表面仕上げと引き上げ式スリーブで不意の工具落下を防止。
- 強力ボールチャックにより工具最大重量500gまで取付可能。
- 大径フラットリングは、カラビナ等への装着がスムーズ。

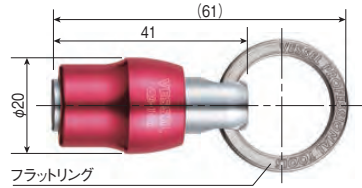

品番No.	内容	台紙サイズ (mm)	JAN (4907587)
QB-10R	クイックキャッチャー(レッド) 1個	135×50×22	359544
QB-10B	クイックキャッチャー(ブルー) 1個	135×50×22	359551
QB-10Y	クイックキャッチャー(イエロー) 1個	135×50×22	359568

内装:10セット 外装:100セット

No. QB-K3C クイックキャッチャー 3個組

- 片手でビットの交換ができる。
- 滑らかな表面仕上げと引き上げ式スリーブで不意の工具落下を防止。
- 強力ボールチャックにより工具最大重量500gまで取り付け可能。
- カラビナ付、ベルトなどに取り付けできる。



品番No.	内容	台紙サイズ (mm)	JAN (4907587)
QB-K3C	クイックキャッチャー(レッド・ブルー・イエロー)、カラビナ(ブラック) 各1個	135×50×50	359681

内装:10セット 外装:100セット

No. QB-KBAD クイックキャッチャー キーアダプター付

- 片手でビットの交換ができる。
- 滑らかな表面仕上げと引き上げ式スリーブで不意の工具落下を防止。
- こじ開け用マイナス刃先、塗料缶のフタあけにも使えるキーアダプター付。
- カラビナ付、ベルトなどに取り付けできる。



品番No.	内容	台紙サイズ (mm)	JAN (4907587)
QB-KBAD	クイックキャッチャー(ブラック)、キーアダプター、カラビナ(ブラック) 各1個	135×50×31	359698

内装:10セット 外装:100セット

No. QB-AD キーアダプター

- クイックキャッチャー用キーアダプター。
- こじ開け用マイナス刃先、塗料缶のフタあけにも使える。
- 大径フラットリングは、カラビナ等への装着がスムーズ。

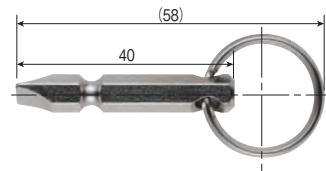

品番No.	内容	台紙サイズ (mm)	JAN (4907587)
QB-AD	キーアダプター 1個	135×50×9	359704

内装:10セット 外装:100セット

One point

片手で抜き差しOK

スリーブをつまみあげて抜きます。

差し込んでオートロック

